

**D-1.**  
バルクヘッド  
センターシャフトユニット  
アッパーデッキ  
のメインシャーシへの  
取付け

必要な部品

- バルクヘッド1×2
- バルクヘッド2×2
- メインシャーシ×1
- アンテナポスト×1
- アッパーデッキ×1
- モーターマウント×1
- φ5.8座付ボールS×2
- φ5.8座付ボールL×2
- M3×6キャップスクリュー×1
- M3×8サラネジ×16
- M3×10キャップスクリュー×8
- ギアカバー (フロント) ×1
- ギアカバー (リア) ×1

**A-1** で作った  
ボールデフユニット

**B-1** で作った  
フロントワンウェイユニット

**C-1** で作った  
センターシャフトホルダーユニット

**C-2** で作った  
センターシャフトユニット

**D-1**

バルクヘッド・センターシャフトユニット・  
ギアカバーのメインシャーシへの取付け

※センターシャフトユニット  
を確実にバルクヘッドにはめる

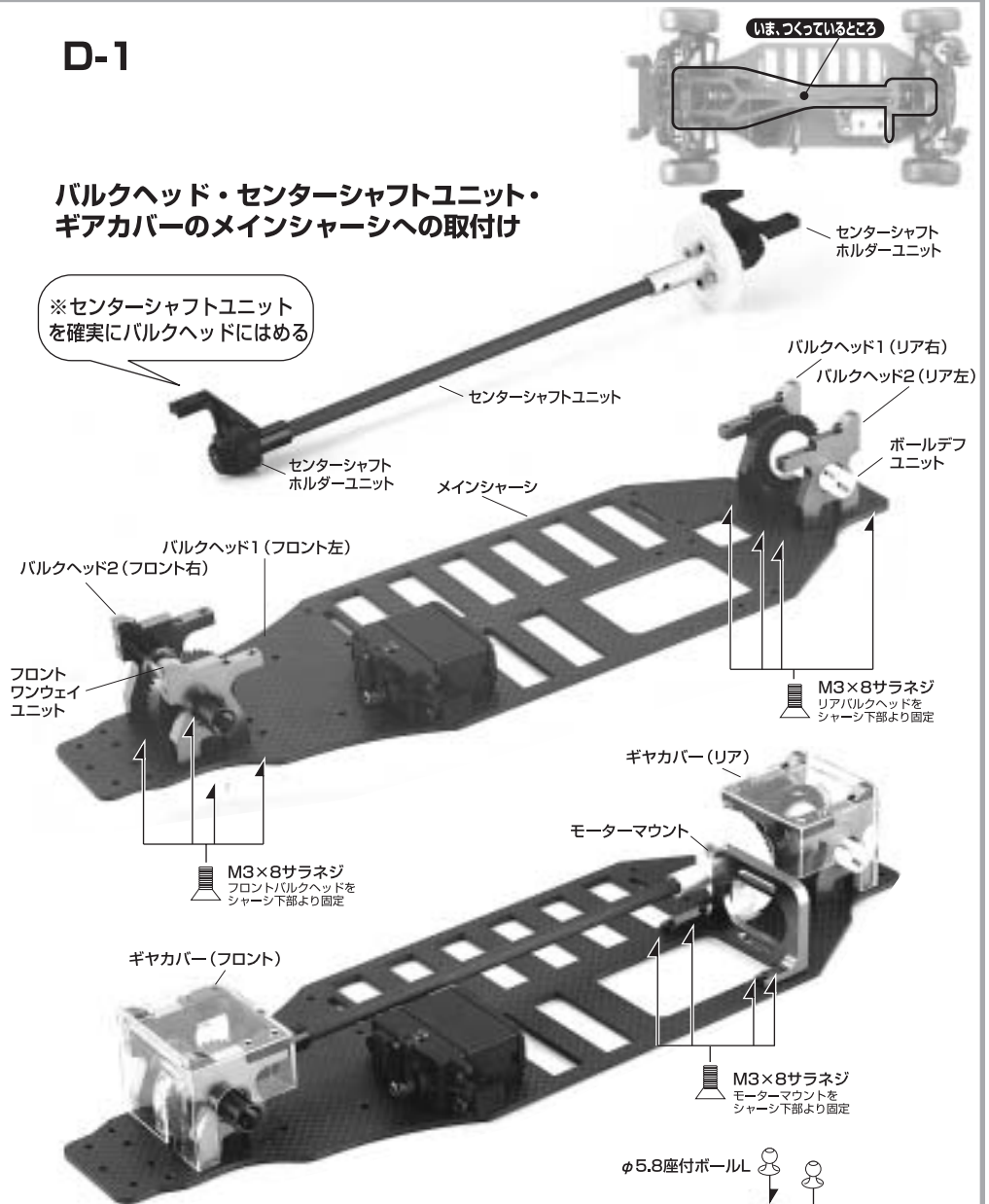

アッパーデッキの  
メインシャーシへの取付け

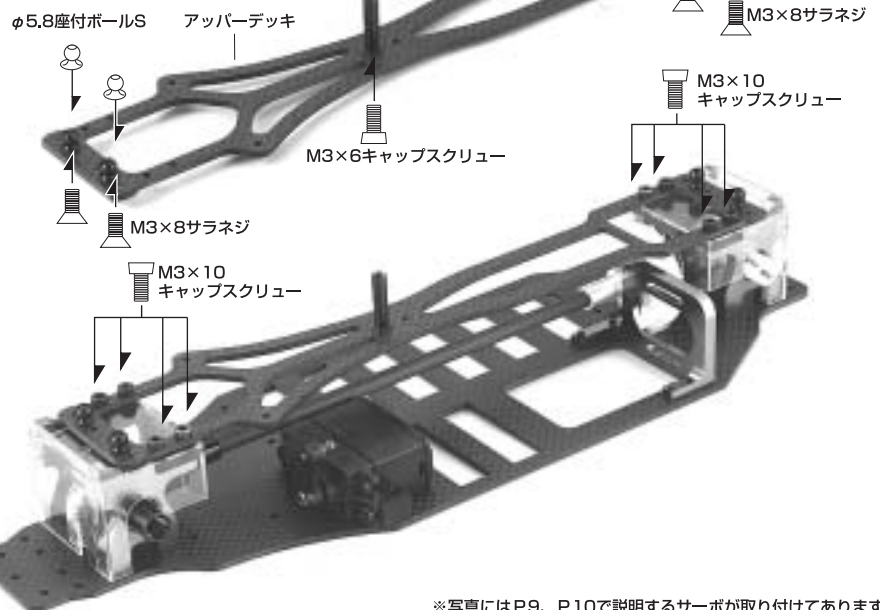

※写真にはP9、P10で説明するサーボが取り付けられています。

## E-1. タイロッド・アッパーアームの組み立て

- 必要な部品  
 20mmターンバックル×2  
 35mmターンバックル×5  
 47mmターンバックル×1  
 φ4.3ボールエンド×8  
 φ5.8ボールエンドロング×8  
 φ5.8ボール×4

### E-1

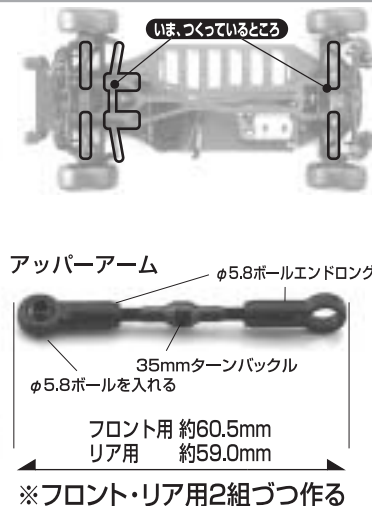
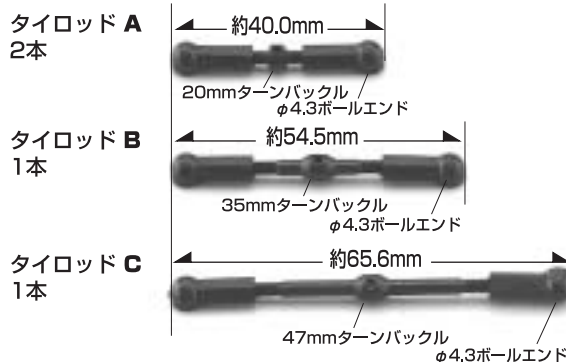

## E-2. ユニクランクの加工

- 必要な部品  
 ユニクランクR1×1  
 ユニクランクL×1

### E-2

ユニクランクR1  
 3つ山を削る



ユニクランクL  
 3つ山を削る



## E-3. Lユニクランクの組み立て

- 必要な部品  
 ユニクランクポスト×1  
 840メタル×2  
 φ4.3ボールショート×2  
 ユニクランクポストL×1  
 φ4.0×L10.0カラー×1  
 φ4.0×L17.0カラー×1

### E-3

