

Barracuda

Setting Seet

CIRCUIT DATA

コース名	ミワホビー
天候	晴 曇 雨
気温()	7
湿度(%)	60%
路面温度()	5
路面の種類	アスファルト(細粒) 微粒、ノイル カーペット 特殊()
路面コンディション	低 1 2 3 4 5 高
特殊条件	

SHOCK ABSORBER SETUP

	フロント	リア
ピストン	1.2 2穴	1.2 2穴
インナー Spacer	-	-
アウト Spacer	-	-
オイル/ブランド	#200 / ATLAS	#150 / ATLAS
スプリング	14575S	14575S
ダンパー長	-	-

WHEEL ALIGNMENT SETUP

	フロント	リア
トー角	アウト0.5	イン2
キャンバー角	-1.5°	-1.5°
カスター角	5°	0
スキッド角	-B28	-

SUSPENSION SETUP

	フロント	リア
サスアームタイプ	ロングハード	ロングハード
車高(1G)	3.5mm	4.0mm
車高(0G)	アクスル高24.5mm	アクスル高23.5mm
リバウンド	-	-
サスアームレバー比	70%	70%
6.8ボール台座(F/R)	0 / 0mm	0.5 / 0.5
スタビ/突出し(mm)	自作1mm	自作1mm
シャーシ側穴位置	Lボール+1mm	Lボール+0.5mm
座付きボール/Spacer		

TIRES

	フロント	リア
メーカー名	SOREX	SOREX
タイプ	Competition	Competition
インナー	RIDEグリーン	RIDEグリーン
トラクションコンパウンド	24R(決勝28R)	24R(決勝28R)
トラクション剤塗幅	ツーク+REDドット 全塗り	
ホイール/幅	ホットボディース	ホットボディース
オフセット		

POWER SOURCE EQUIPMENT

モーター	支給モーター
ギヤ比(スパー/ピニオン)	91 / 44
ブラシ	
ブラシスプリング	

日付

2005年 1月 30日

ドライバー

古橋 明

Front Section

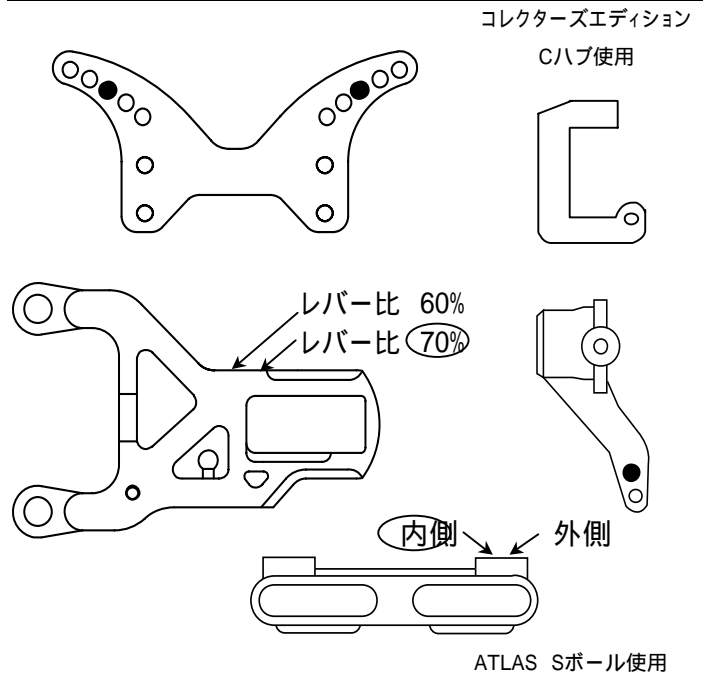

Rear Section

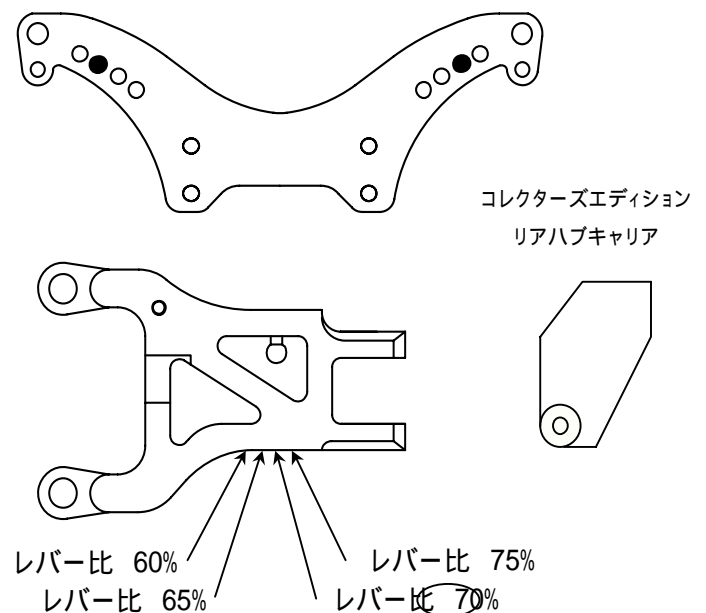

メモ

ボディ: プガティTYPE S
 ウィング: シェブロン200'Sウィング
 ダンパーOリングにHPI製50° 1個使用
 ベストLAP: 15.7
 周回: 30週8分15秒
 バッテリー: ALEX インテレクトF-1