

CIRCUIT DATA

コース名	ポートウーラン
天候	晴 曇 雨
気温()	15 ~ 22
湿度(%)	38 ~ 43%
路面温度()	20 ~ 42
路面の種類	アスファルト(細粒) 微粒、/ オイル カーペット 特殊(室内)
路面コンディション	低 1 2 3 4 5 高
特殊条件	グリップ剤禁止

SHOCK ABSORBER SETUP

	フロント	リア
ピストン	1.2 2穴	1.2 2穴
インナー Spacer	0	0
アウト Spacer	車高に合わず	車高に合わず
オイル/ブランド	# 450 / Xenon	# 400 / Xenon
スプリング	15600	15600
ダンパー長	62mm	62.5mm

WHEEL ALIGNMENT SETUP

	フロント	リア
トー角	アウト2°	2.5°
キャンバー角	-1.5°	-1.0°
カスター角	5°	0
スキッド角		

SUSPENSION SETUP

	フロント	リア
サスアームタイプ	ミドル	ミドル
車高(1G)	4mm	4.5mm
車高(0G)	8mm	10mm
リバウンド	4mm	5.5mm
サスアームレバー比	60%	75%
6.8ボール台座(F/R)	0 / 0	0 / 0
スタビ/突出し(mm)	1.2mm / 3mm	1.2mm / 0mm
シャーシ側穴位置	内 / 中 / 外	内 (中) 外
座付きボール/Spacer	0.5 / 0	0.5 / 0

TIRES

	フロント	リア
メーカー名	テイクオフ	テイクオフ
タイプ	CS-22	CS-22
インナー	Xenon I II -	Xenon I II -
トラクションコンパウンド		
トラクション剤塗幅		
ホイール/幅	ラル-ジュ	ラル-ジュ
オフセット	0	0

POWER SOURCE EQUIPMENT

モーター	Xenon グリフォンAO
ギヤ比(スパー/ピニオン)	94 / 43
ブラシ	Xenon スタンドアップ 1
ブラシスプリング	ノーマル

日付

2004年 3月 28日

ドライバー

平井 智裕

Front Section

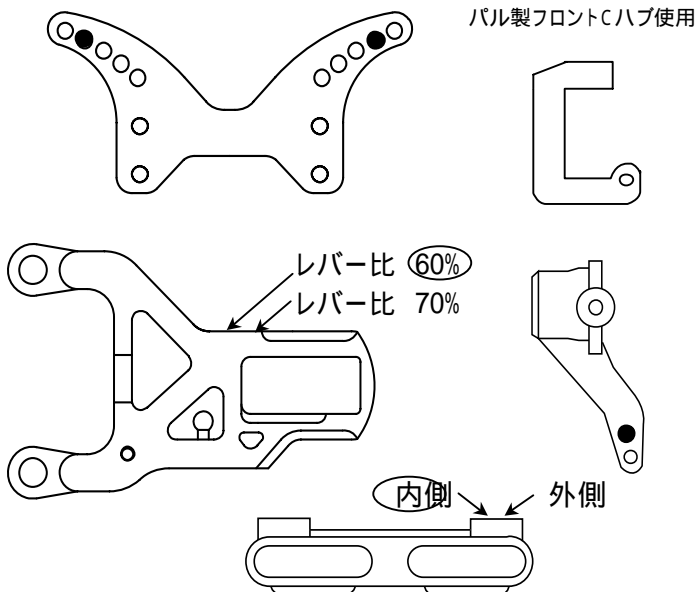

Rear Section

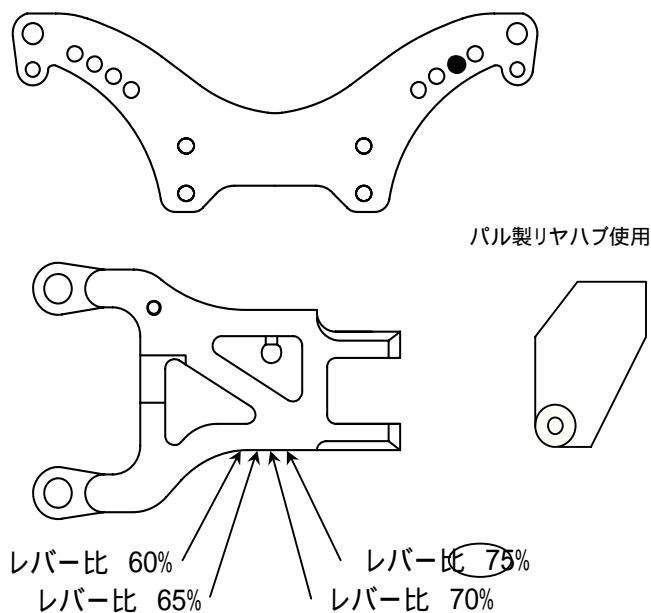

メモ

ボディ:ライド Mk-
ウイング:ライド PF-1
ダンパー:シリンダー内にHPI製ダイヤフラム使用
アンプ:VFS
キャパシター:Xenon3300 μF