

Barracuda

Setting Sheet

CIRCUIT DATA

コース名	ミワホビーサーキット
天候	晴 曇 雨
気温()	5 ~ 15
湿度(%)	41 ~ 54 %
路面温度()	4 ~ 10
路面の種類	アスファルト(細粒) 微粒、/ オイル カーペット 特殊(室内)
路面コンディション	低 1 2 3 4 5 高
特殊条件	

SHOCK ABSORBER SETUP

	フロント	リヤ
ピストン	3穴	3穴
インナー Spacer	なし	なし
アウトァ Spacer	車高にあわせる	車高にあわせる
オイル/ブランド	#200 / ヨモ	#200 / ヨモ
スプリング	ヨモ ピンク	ヨモ ピンク
ダンパー長	60mm	60mm

WHEEL ALIGNMENT SETUP

	フロント	リヤ
トー角	0°	2°
キャンバァ角	0°	0°
カスター角	5°	0°
スキッド角	0°	0°

SUSPENSION SETUP

	フロント	リヤ
サスアームタイプ	ロング	ロング
車高(1G)	4.5mm	4.5mm
車高(0G)		
リバウンド		
サスアームレバァ比	70%	75%
6.8ボール台座(F/R)	0 / 0	0 / 0
スタビ/突出し(mm)	なし	なし
シャーシ側穴位置	内 / 中 / 外	内 / 中 / 外
座付きボール/スパーサー	/	/

TIRES

	フロント	リヤ
メーカー名	テイクオフ	テイクオフ
タイプ	CS22	CS22
インナー	ゼノンアクア	ゼノンアクア
トラクションコンパウンド	タイヤツィーク+バギーグリップ	
トラクション剤塗幅		
ホイール	シミズ 5本スポーク	シミズ 5本スポーク
オフセット	0	0

POWER SOURCE EQUIPMENT

モーター	山山杯スペシャル
ギヤ比(スパー/ピニオン)	4.93
ブラシ	ノーマル
ブラシスプリング	ノーマル

日付

2004年 1月 25日

ドライバー

ゼノンレーシング 北澤 和恵

Front Section

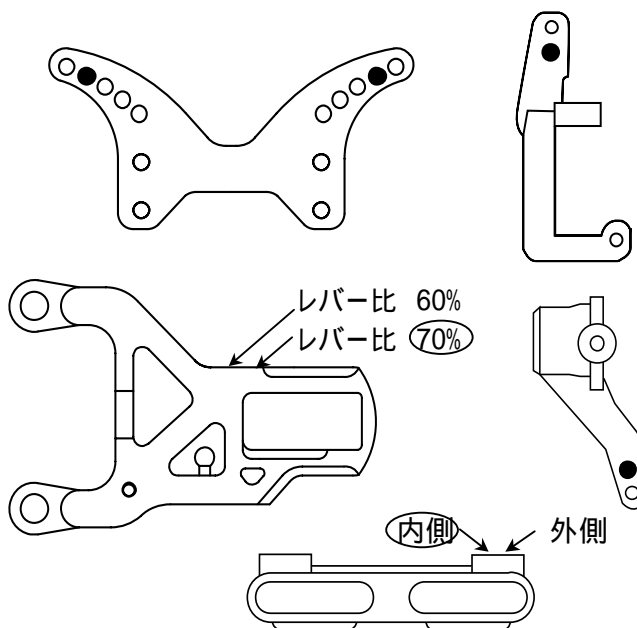

Rear Section

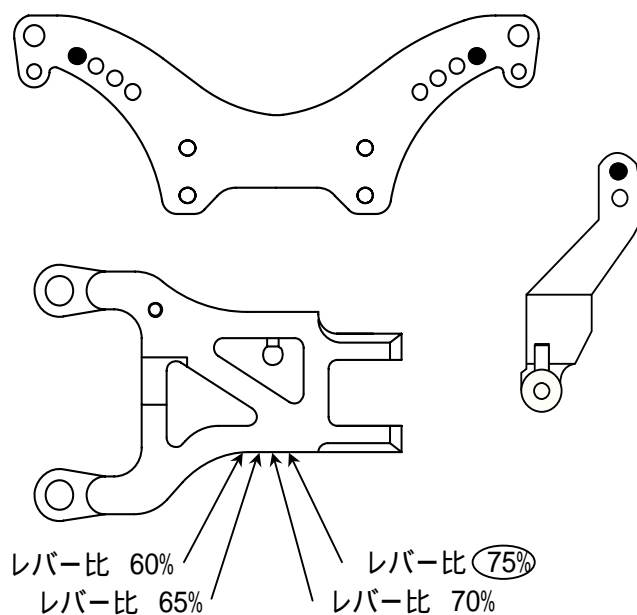

メモ

ボディ: プガッティァー タイプS

ウイング:

モーターマウント下ねじを抜く。

インナーをゼノンイエローにすると安定方向になる。

ダンパーはヨコモ製を使用。