

Barracuda

Setting Seet

CIRCUIT DATA

コース名	ラジコン天国名古屋
天候	(晴) 曇 雨
気温()	10 ~ 18
湿度(%)	38%
路面温度()	20
路面の種類	アスファルト(細粒) 微粒、/ オイル カーペット 特殊(室内)
路面コンディション	低 1 2 3 4 (5) 高
特殊条件	

SHOCK ABSORBER SETUP

	フロント	リア
ピストン	1.2 2穴	1.2 2穴
インナー Spacer	-	-
アウト Spacer	-	-
オイル/ブランド	# 250 / ATLAS	# 250 / ATLAS
スプリング	14600S	14600S
ダンパー長	-	-

WHEEL ALIGNMENT SETUP

	フロント	リア
トー角	0	2
キャンバー角	-1.5 °	-1.5 °
カスター角	5 °	0
スキッド角	-0.5	-

SUSPENSION SETUP

	フロント	リア
サスアームタイプ	ミドル	ミドル
車高(1G)	4mm	4.5mm
車高(0G)	6mm	8.5mm
リバウンド	2mm	4mm
サスアームレバー比	70%	75%
6.8ボール台座(F/R)	0 / 0.5mm	0 / 0
スタビ/突出し(mm)	1.2mm-	1.2mm-
シャーシ側穴位置	内 / 中 / 外	内 / 中 / 外
座付きボール/Spacer		

TIRES

	フロント	リア
メーカー名	SOREX	SOREX
タイプ	Competition	Competition
インナー	Yokomo 39M	Yokomo 39M
トラクションコンパウンド	32R	32R
トラクション剤塗幅		
ホイール/幅	Yokomo	Yokomo
オフセット	0.5Spacer	0.5Spacer

POWER SOURCE EQUIPMENT

モーター	G スタイル
ギヤ比(スパー/ピニオン)	96 / 44
ブラシ	
ブラシスプリング	

日付

2004年 12月 30日

ドライバー

中林 豊道

Front Section

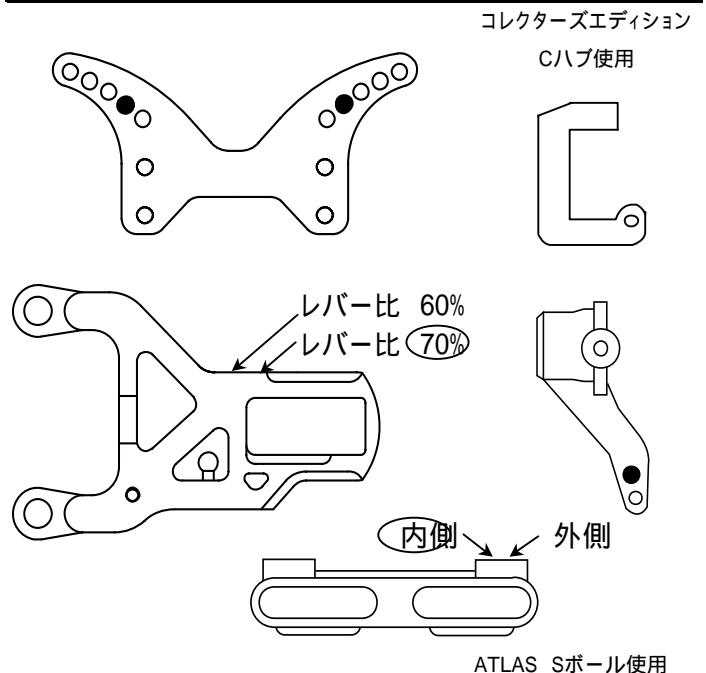

Rear Section

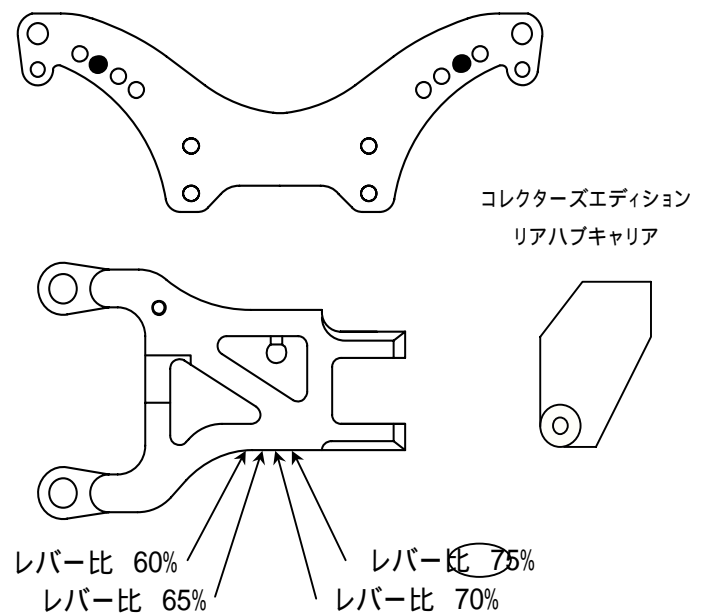

メモ

ボディ:ライド ライド軽量Mk-
ウイング:ライドリップ小
ラジコン天国名古屋店ALEX杯 TQ&優勝