

Barracuda

Setting Seet

CIRCUIT DATA

コース名	ミワホビー
天候	晴 曇 雨
気温()	7
湿度(%)	60%
路面温度()	5
路面の種類	アスファルト(細粒) 微粒、/ オイル カーペット 特殊()
路面コンディション	低 1 2 3 4 5 高
特殊条件	

SHOCK ABSORBER SETUP

	フロント	リア
ピストン	1.2 2穴	1.2 2穴
インナー Spacer	-	-
アウト Spacer	-	-
オイル/ブランド	# 200 / ATLAS	# 200 / ATLAS
スプリング	14600S	14600S
ダンパー長	-	-

WHEEL ALIGNMENT SETUP

	フロント	リア
トー角	0	2
キャンバー角	-1.5°	-1.5°
カスター角	5°	0
スキッド角	-0.5	-

SUSPENSION SETUP

	フロント	リア
サスアームタイプ	ミドル	ミドル
車高(1G)	4.2mm	4.8mm
車高(0G)	6.2mm	8.5mm
リバウンド	2mm	3.7mm
サスアームレバー比	70%	75%
6.8ボール台座(F/R)	0 / 0.5mm	0 / 0
スタビ/突出し(mm)	1.2mm	1.2mm
シャーシ側穴位置	内 / 中 / 外	内 / 中 / 外
座付きボール/Spacer		

TIRES

	フロント	リア
メーカー名	SOREX	SOREX
タイプ	Competition	Competition
インナー	エコーレッド	エコーレッド
トラクションコンパウンド	24R	24R
トラクション剤塗幅	REDドット	全塗り
ホイール/幅	ATLASディッシュ	ATLASディッシュ
オフセット	0.5Spacer	0.5Spacer

POWER SOURCE EQUIPMENT

モーター	支給モーター
ギヤ比(スパー/ピニオン)	96 / 45
ブラシ	
ブラシスプリング	

日付

2005年 1月 30日

ドライバー

中林 豊道

Front Section

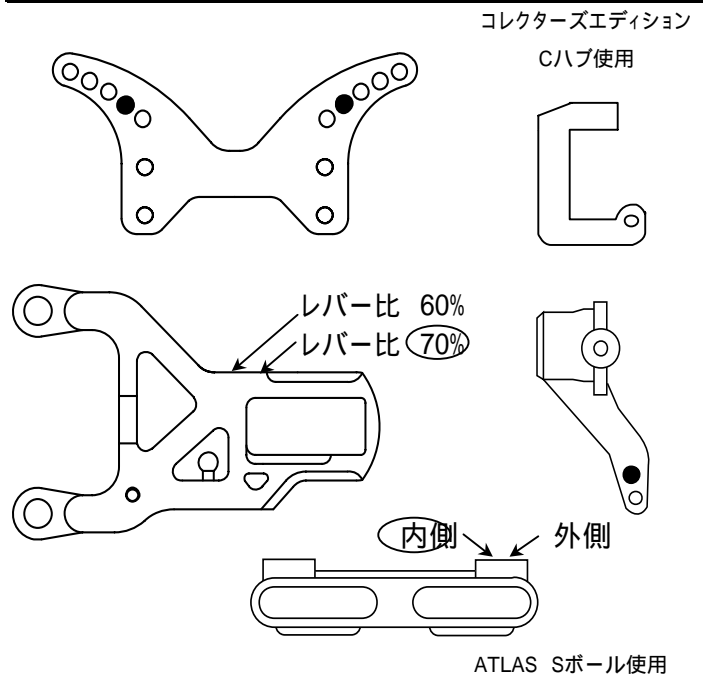

Rear Section

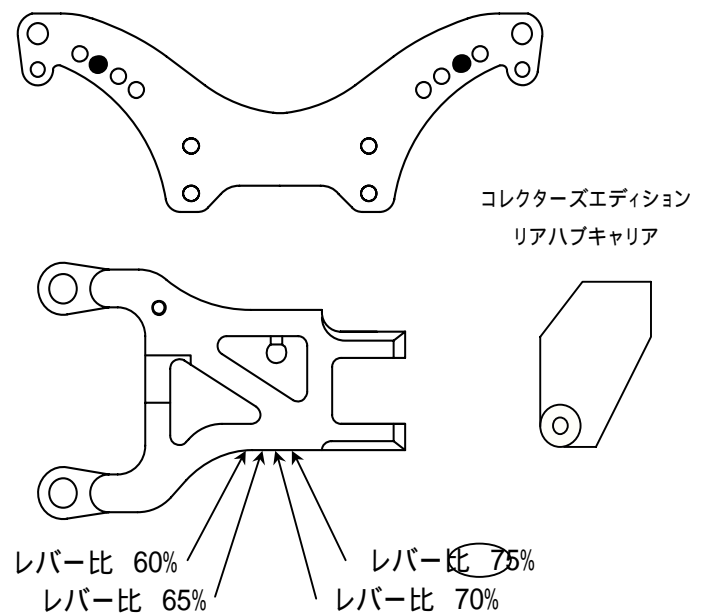

メモ

ボディ: EXCEL アコード
ウイング: プロトフォームアルファロメオ用