

Barracuda

Setting Sheet

CIRCUIT DATA

コース名	モロテック スピードウェイ
天候	(晴) 曇 雨
気温()	20
湿度(%)	40%
路面温度()	25
路面の種類	アスファルト(細粒(微粒、ノオイル)カーペット 特殊(室内))
路面コンディション	低 1 2 3 4 (5) 高
特殊条件	コントロールタイヤ使用

SHOCK ABSORBER SETUP

	フロント	リア
ピストン	1.2mm穴加工	1.2mm穴加工
インナー Spacer	なし	なし
アウト Spacer		
オイル/ブランド	#400 / ヨコモ	#300 / ヨコモ
スプリング	15575S	14626S
ダンパー長	62.0mm	63.3mm

WHEEL ALIGNMENT SETUP

	フロント	リア
トー角	0°	ノーマル
キャンバー角	0.5°	1.5°
カスター角	5° (ノーマル)	ノーマル
スキッド角	台座参照	台座参照

SUSPENSION SETUP

	フロント	リア
サスアームタイプ	ミドルスパン(ハード)	ミドルスパン(ハード)
車高(1G)	5.0mm	5.5mm
車高(0G)	-	-
リバウンド	アクスル高23.5mm	アクスル高22.5mm
サスアームレバー比	60%	75%
6.8ボール台座(F/R)	1.1mm / 0.8mm	0.8mm / 0.5mm
スタビ/突出し(mm)	なし	なし
シャーシ側穴位置	PALアッパーマウント	PALアッパーマウント
座付きボール/Spacer	ブロック上側で取付	ブロック上側で取付

TIRES

	フロント	リア
メーカー名	ライド	ライド
タイプ	075(支給品)	075(支給品)
インナー	-	-
トラクションコンパウンド	FX-	FX-
トラクション剤塗幅	全面	全面
ホイール/幅	-	-
オフセット	-	-

POWER SOURCE EQUIPMENT

モーター	HYBRID GRストック23T ロングスレイドウン
ギヤ比(スパー/ピニオン)	93 / 40 (減速比=5.67)
ブラシ	ノーマル
ブラシスプリング	ノーマル

日付

2004年 5月 2日

ドライバー

斉藤 史郎

Front Section

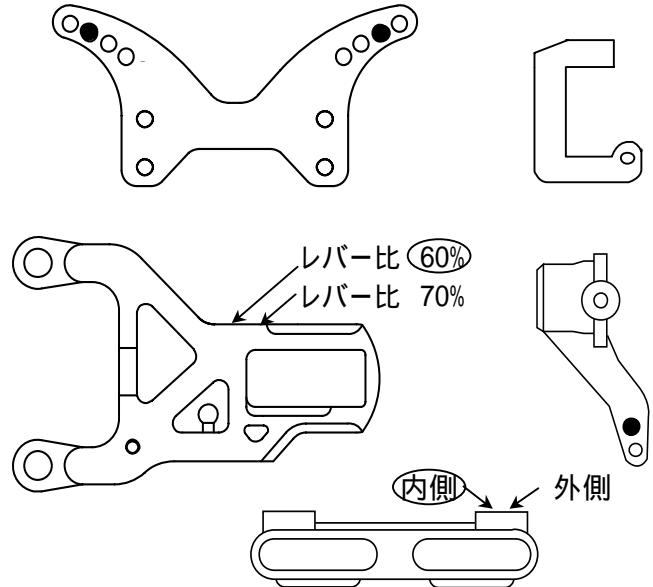

Rear Section

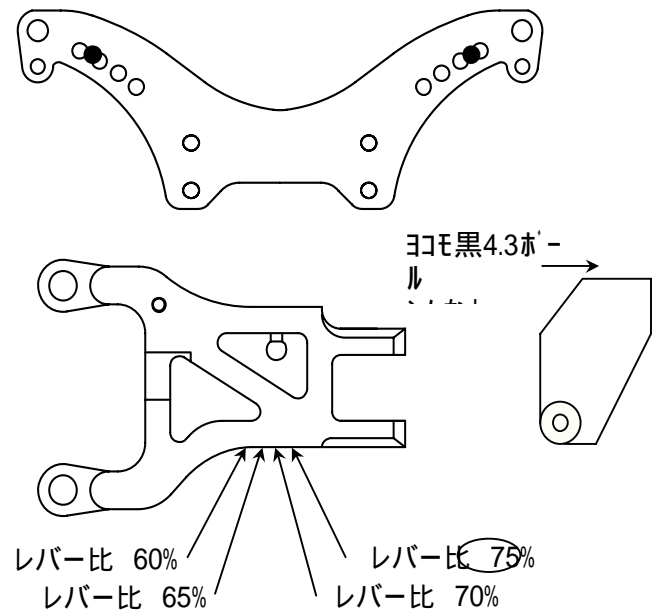

メモ

ボディ:ライドDストラトス MK-
ウイング:ノーマル(ガーニーフラップなし)
バッテリー:HYBRID V-FAS GP3300
リアダンパーステーの1番目と2番目の間に穴をあけて取付

SW-PAL製アッパーアームマウント使用
SW-PAL製Cハブ/リアナックル使用
SW-PAL製アルミステアラック使用