

# Barracuda

## Setting Sheet

### CIRCUIT DATA

コース名	
天気	晴 曇 雨
気温( )	
湿度(%)	%
路面温度( )	
路面の種類	アスファルト(細粒、微粒、ノオイル) カーペット 特殊(室内)
路面コンディション	低 1 2 3 4 5 高
特殊条件	

### SHOCK ABSORBER SETUP

	フロント	リヤ
ピストン		
インナー Spacer		
アウト Spacer		
オイル/ブランド	# /	# /
スプリング		
ダンパー長		

### WHEEL ALIGNMENT SETUP

	フロント	リヤ
トー角		
キャンバー角		
カスター角		
スキッド角		

### SUSPENSION SETUP

	フロント	リヤ
サスアームタイプ		
車高(1G)		
車高(0G)		
リバウンド		
サスアームレバー比		
6.8ボール台座(F/R)	/	/
スタビ/突出し(mm)	/	/
シャーシ側穴位置	内/中/外	内/中/外
座付きボール/Spacer	/	/

### TIRES

	フロント	リヤ
メーカー名		
タイプ		
インナー		
トラクションコンパウンド		
トラクション剤塗幅		
ホイール/幅		
オフセット		

### POWER SOURCE EQUIPMENT

モーター	
ギヤ比(スパー/ピニオン)	/
ブラシ	
ブラシスプリング	

日付 年 月 日

ドライバー

### Front Section

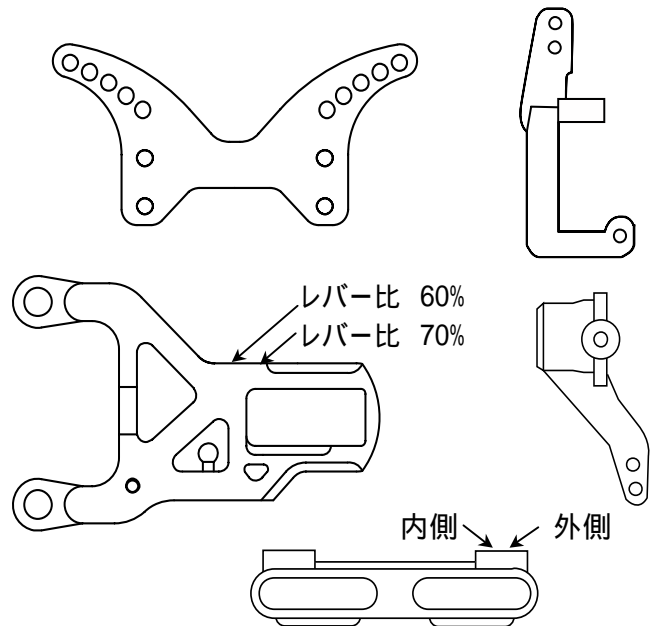

### Rear Section

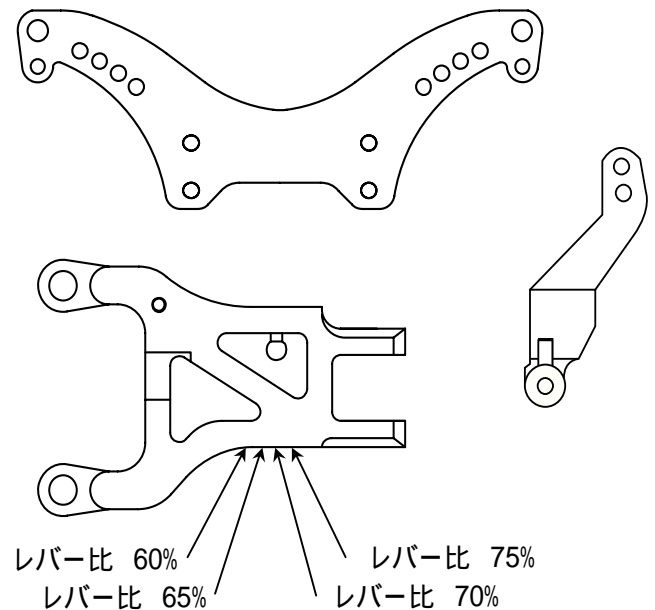

メモ

ボディ:  
ウイング: