

Barracuda

Setting Sheet

CIRCUIT DATA

| | |
|-----------|---------------------------------------|
| コース名 | ミワホビーサーキット |
| 天候 | 晴 曇 雨 |
| 気温() | 5 ~ 15 |
| 湿度(%) | 41 ~ 54 % |
| 路面温度() | 4 ~ 10 |
| 路面の種類 | アスファルト(細粒) 微粒、/ オイル カーペット 特殊(室内) |
| 路面コンディション | 低 1 2 3 4 5 高 |
| 特殊条件 | |

SHOCK ABSORBER SETUP

| | フロント | リヤ |
|-------------|--------------|--------------|
| ピストン | 1.2mm/2穴 | 1.2mm/2穴 |
| インナー Spacer | なし | なし |
| アウトァ Spacer | 車高にあわせる | 車高にあわせる |
| オイル/ブランド | #250 / マッチョ7 | #250 / マッチョ7 |
| スプリング | 1.5 5.75巻 | 1.5 5.75巻 |
| ダンパー長 | 62mm | 62mm |

WHEEL ALIGNMENT SETUP

| | フロント | リヤ |
|--------|------|-------|
| トー角 | -1° | 2° |
| キャンバァ角 | -2° | -1.5° |
| カァスター角 | 6° | 1° |
| スキッド角 | 1° | 1° |

SUSPENSION SETUP

| | フロント | リヤ |
|---------------|-----------|-----------|
| サスアァムタイプ | ロング | ロング |
| 車高(1G) | 4.5mm | 5.0mm |
| 車高(0G) | 7mm | 9mm |
| リバウンド | 2.5mm | 4mm |
| サスアァムレバァ比 | 70% | 75% |
| 6.8ボァル台座(F/R) | 0.5 / 0 | 0.5 / 0 |
| スタビ/突出し(mm) | 1.2mm / | 1.4mm / |
| シャァシ側穴位置 | 内 / ⊕ / 外 | 内 / ⊕ / 外 |
| 座付きボァル/スァー | / | / |

TIRES

| | フロント | リヤ |
|--------------|--------|--------|
| メァカー名 | ソレックス | ソレックス |
| タイプ | 24R | 24R |
| インナー | ゼノンアクァ | ゼノンアクァ |
| トラクシァンコンパウンド | レドドット | |
| トラクシァン剤塗幅 | | |
| ホイール | ラルージュ | ラルージュ |
| オフセット | 0 | 0 |

POWER SOURCE EQUIPMENT

| | |
|--------------|----------|
| モァター | 山山杯スペシャル |
| ギヤ比(スァー/ピコォ) | 4.93 |
| ブラシ | ノァマル |
| ブラシスプリング | ノァマル |

日付

2004年 1月 25日

ドライバァ

ゼノンレーシァング 高橋 良太

Front Section

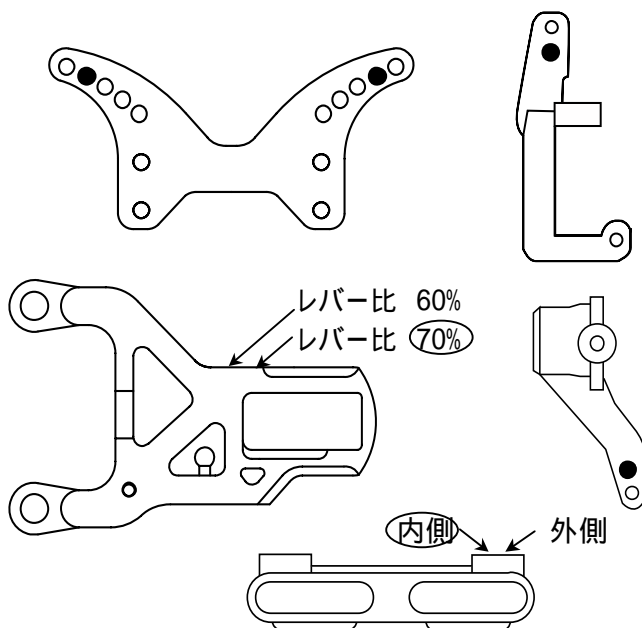

Rear Section

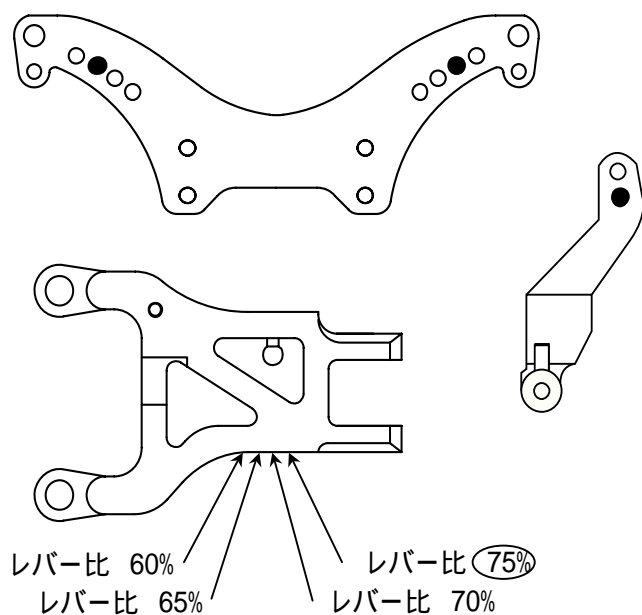

メモ

ボディ: プガッティァー タイプS

ウィング:

モァターマウント下ねじを抜く。