

Barracuda

Setting Sheet

CIRCUIT DATA

コース名	ぐらんぷり、モロテック、ラボ、Jスピード
天候	晴 曇 雨
気温()	
湿度(%)	%
路面温度()	
路面の種類	アスファルト(細粒、微粒、ノオイル) カーペット 特殊(室内)
路面コンディション	低 1 2 3 4 5 高
特殊条件	コントロールタイヤ

SHOCK ABSORBER SETUP

	フロント	リヤ
ピストン	1.2 2穴	1.2 2穴
インナー Spacer	なし	なし
アウト Spacer	車高にあわせる	車高にあわせる
オイル/ブランド	#300 / マッチョ7	#300 / マッチョ7
スプリング	14600S	14650S
ダンパー長	62.0	62.0

WHEEL ALIGNMENT SETUP

	フロント	リヤ
トー角	-1°	2.0°
キャンバー角	-0.5°	-1.5°
カスター角	5°	0°
スキッド角	0°	0°

SUSPENSION SETUP

	フロント	リヤ
サスアームタイプ	ミドルノーマル	ミドルノーマル
車高(1G)	4.5mm	5.0mm
車高(0G)	8.5mm	9.0mm
リバウンド	4.0mm	4.0mm
サスアームレバー比	70%	75%
6.8ボール台座(F/R)	0 / 0	逆+2mm / 0
スタビ/突出し(mm)	無し	無し
シャーシ側穴位置	内 / 中 / 外	内 / 中 / 外
座付きボール/Spacer	/	/

TIRES

	フロント	リヤ
メーカー名	ライド	ライド
タイプ	HG接着済み	HG接着済み
インナー	HG接着済み	HG接着済み
トラクションコンパウンド		
トラクション剤塗幅	全塗	全塗
ホイール	ライド	ライド
オフセット	0	0

POWER SOURCE EQUIPMENT

モーター	グランプリ・Jスピード ケルベロスAKA
ギヤ比(スパー/ピニオン)	モロテック・ラボ ケルベロスMIDORI
ブラシ	ギヤ比96/37 (グランプリ96/38)
ブラシスプリング	

日付

2004年 5月

ドライバー

ゼノンレーシング 高橋良太

Front Section

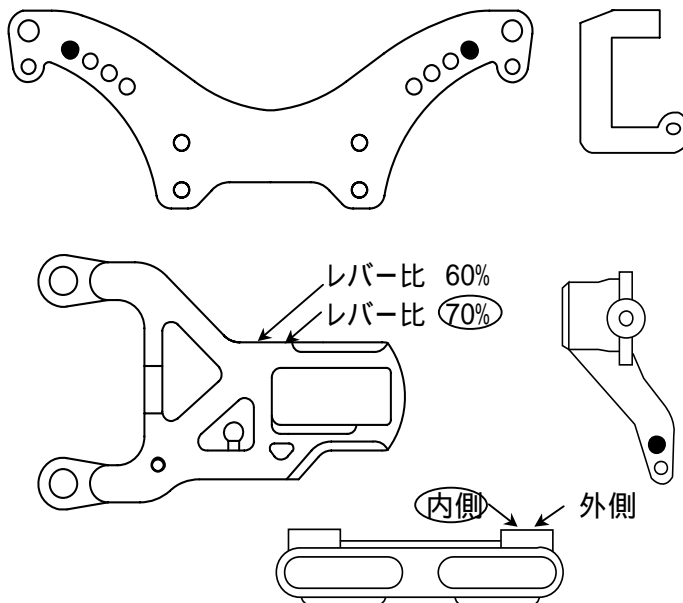

Rear Section

ダンパーとボディマウントを共締め

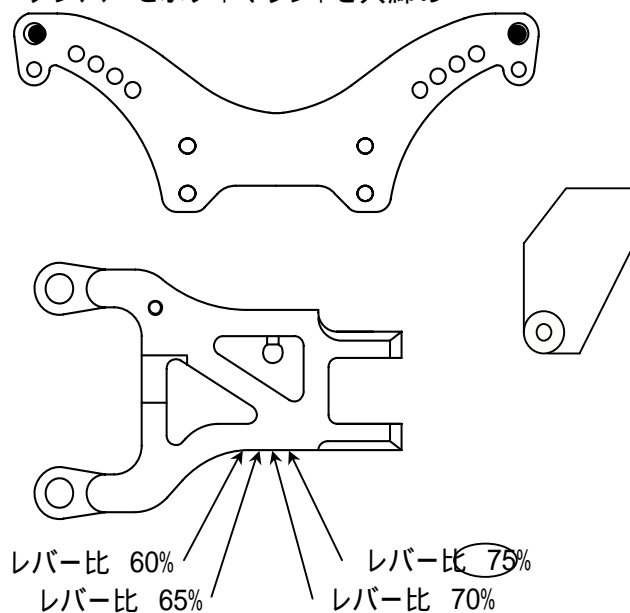

メモ

ボディ:ライド マーク
ウイング:タカシマデザイン ストレート 3mm上げ
1G車高:JスピードF:5mmR:5.5mm
リバウンド:JスピードF:3.5mmR:3mm
グリップ剤:ラボ マイティグリップ
Jスピード プレーキクリーナ
モロテック,ぐらんぷり FX-